



## ACCESSORIES

### WARNING

Accessories which are not properly fitted can be dangerous. Read the instructions carefully prior to fitting. Whilst fitting, comply with the instructions at all times. If in doubt, contact your nearest Land Rover dealer.

### ACHTUNG!

Nicht sachgemäß montiertes Zubehör kann gefährlich sein. Lesen Sie die Montageanleitung sorgfältig, bevor Sie das Teil montieren. Halten Sie sich bei der Montage an die Anleitung. Bei Unsicherheiten wenden Sie sich bitte an Ihren Land Rover Händler.

### AVERTISSEMENT

Les accessoires qui ne sont pas correctement montés risquent d'être dangereux. Veuillez lire soigneusement les instructions avant d'effectuer la pose. Respectez toujours les instructions en cours de pose. En cas de doute, consultez votre concessionnaire Land Rover local.

### AVVERTENZA

Gli accessori non sistemati come previsto possono essere pericolosi. Leggere attentamente le istruzioni prima del fissaggio. Durante il montaggio seguire sempre le relative istruzioni. In caso di dubbio rivolgersi al più vicino concessionario della Land Rover.

### ADVERTÊNCIA!

Os Acessórios que não são montados adequadamente podem ser perigosos. Leia as instruções cuidadosamente antes de montar. Durante a montagem, obedeça as instruções todo o tempo. Se tiver alguma dúvida, contacte o Concessionário LandRover mais próximo.

### AVISO

Aquellos accesorios que no hayan sido ajustados debidamente pueden resultar peligrosos. Lea las instrucciones detenidamente antes de iniciar el montaje. Durante el montaje siga las instrucciones en todo momento. En caso de duda póngase en contacto con su Concesionario de Land Rover.

### WAARSCHUWING

Accessoires die niet op de juiste wijze zijn gemonteerd kunnen gevaar opleveren. Lees zorgvuldig de instructies alvorens met de montage te beginnen. Houd u tijdens de montage te allen tijde aan de instructies. Neem bij twijfel contact op met de dichtstbijzijnde Land Rover dealer.

### ΠΡΟΕΙΔΟΠΟΙΗΣΗ

Τα προαιρετικά εξαρτήματα που δεν έχουν τοποθετηθεί σωστά μπορεί να είναι επικίνδυνα. Διαβάστε τις οδηγίες πριν προχωρήσετε στην τοποθέτησή τους. Κατά την τοποθέτησή, τηρείτε συνεχώς τις οδηγίες. Αν έχετε οποιαδήποτε αμφιβολία, επικοινωνήστε με τον πλησιέστερο αντιπρόσωπο της.

### 注意

正しく取り付けられていない部品があると、事故の原因になります。取付ける前にこのマニュアルをよくお読みください。取付けの際は必ずこのマニュアルにある指示に従ってください。何か不明な点がありましたら、お近くのランド・ローバー社のディーラーまでお問い合わせください。

### ВНИМАНИЕ!

Неправильно установленные дополнительные принадлежности могут представлять опасность. Перед началом установки внимательно ознакомьтесь с инструкциями. В ходе установки строго соблюдайте инструкции. В случае возникновения каких-либо сомнений обращайтесь к ближайшему дилеру компании Land Rover.

### 警告!

附件安装不当会很危险。请在安装前仔细阅读说明。在安装时，请始终遵照说明进行操作。如有疑问，请与您最近的 Land Rover 经销商联系。



## FITTING INSTRUCTION

Towbar Multi Height

## EINBAUANLEITUNG

Zugstange für verschiedene Höhen

## INSTRUCTION DE MONTAGE

Différentes hauteurs de fixation du crochet de remorquage

## ISTRUZIONI PER L'USO

Gancio di traino ad altezza regolabile

## INSTRUCCION DE MONTAJE

Enganche de varias alturas

## INSTRUÇÕES DE MONTAGEM

Barra de reboque de altura variável

## MONTAGEHANDLEIDING

In hoogte verstelbare trekhaak

## ΟΔΗΓΙΑ ΤΟΠΟΘΕΤΗΣΗΣ

Ράβδος ρυμούλκησης - πολλαπλές ρυθμίσεις ύψους

## 取付用マニュアル

けん引きバー - マルチハイト

## Инструкции по установке

Тягово-цепное устройство - с регулируемой высотой

## 安装说明

拖车杆 - 多种高度



## MOTOR VEHICLE DATA

(GB)

Manufacturer - Land Rover Ltd  
Official Motor Type - LD  
Model - DEFENDER - from 1998

## TOWBAR - MULTI HEIGHT - DATA

Coupling class - F  
Approval number - 8034  
D-Value - 17.41 kN  
S-Value - 250 kg  
Max Trailer Weight - 3500 kg (NOTE! refer to handbook for gross trainweight.)

## FAHRZEUGDATEN

(D)

Hersteller - Land Rover Limited  
Offizieller Motortyp - LD  
Modell - DEFENDER - ab 1998

## ZUGSTANGE FÜR VERSCHIEDENE HÖHEN - DATEN

Kupplungsklasse - F  
Zulassungsnummer - 8034  
D-Wert - 17.41 kN  
S-Wert - 250 kg  
Maximales Anhängergewicht - 3500 kg (Beachte: Höchsts zulässiges Gesamtgewicht im Handbuch beachten!)

## DONNEES - VEHICULE AUTOMOBILE

(F)

Constructeur - Land Rover Ltd  
Type de moteur officiel - LD  
Modele - DEFENDER - a partir de 1990

## DIFFÉRENTES HAUTEURS DE FIXATION DU CROCHET DE REMORQUAGE - DATA

Classe d'accouplement - F  
Numéro d'homologation - 8034  
Valeur-D - 17.41 kN  
Valeur-S - 250 kg  
Poids de remorque maximum - 3500 kg (NOTA: S e reporter au manuel pour le poids de train brut)

## DATI PER L' AUTOVEICOLO

(I)

Fabbricante - Land Rover Ltd  
Tipo ufficiale di motore - LD  
Modello - DEFENDER - dal 1998

## GANCIO DI TRAINO AD ALTEZZA REGOLABILE - DATI TECNICI

Classe di accoppiamento - F  
Numero di approvazione - 8034  
Valore D - 17.41 kN  
Valore S - 250 kg  
Peso massimo del rimorchio - 3500 kg (NOTA! Per il peso lordo del rimorchio consultare il manuale.)

## DATOS DEL COCHE

(E)

Fabricante - Land Rover Limited  
Tipo oficial de coche - LD  
Modelo - DEFENDER - desde 1998

## ENGANCHE DE VARIAS ALTURAS - INFORMACIÓN

Clase de acoplamiento - F  
Número de aprobación - 8034  
Valor-D - 17.41 kN  
Valor-S - 250 kg  
Peso máximo del remolque - 3500 kg (NOTA: Consultar el manual para el peso bruto del tren).

## DADOS DE VEÍCULOS A MOTOR

(P)

Fabricante - Land Rover Ltd  
Tipo de Motor Oficial - LD  
Modelo - DEFENDER de 1998

## BARRA DE REBOQUE DE ALTURA VARIÁVEL - DADOS

Classe de acoplamento - F  
Número de aprovação - 8034  
Valor D - 17.41 kN  
Valor S - 250 kg  
Peso máximo de reboque - 3500 kg (NOTA! consulte o manual para o peso bruto de trem).

## VOERTUIGSPECIFICATIES

(NL)

Fabrikant - Land Rover Ltd  
Officieel motortype - LD  
Model - DEFENDER - vanaf 1998

## IN HOOGTE VERSTELBARE TREKHAAK - DATA

Koppingsklasse - F  
Homologatienummer - 8034  
D-waarde - 17.41 kN  
S-waarde - 250 kg  
Max. toelaatbaar aanhangwagengewicht - 3500 kg (N.B. Raadpleeg het instructieboekje voor maximaal toelaatbaar treingewicht.)

## ΣΤΟΙΧΕΙΑ ΟΧΗΜΑΤΟΣ

(GR)

Κατασκευαστής - Land Rover Ltd  
Επίσημος Τύπος Κινητήρα - LD  
Μοντέλο - DEFENDER μετά το 1998

## Κοσμάδορος ρυθμιζόμενου ύψους - ΣΤΟΙΧΕΙΑ

Κατηγορία ζεύξης - F  
Αριθμός έγκρισης - 8034  
Τμή D - 17.41 kN  
Τμή S - 250 κιλά  
Μέγιστο Βάρος Ρυμούλκας - 3500 κιλά (ΣΗΜΕΙΩΣΗ! Για το συνολικό μικ το βάρος, ανατρέξτε στο εγχειρίδιο)

## 自動車データ

(日)

製造業者 - Land Rover Ltd  
公式モータータイプ - LD  
モデル - 1998 年以降の - DEFENDER

## ヒッチメンバー高度調整

カップリングクラス - F  
承認番号 - 8034  
D値 - 17.41 kN  
S値 - 250kg  
最大トレーラー重量 - 3500kg (注意! 総トレーン重量については、ノートブック参照)

## ДАННЫЕ О ТРАНСПОРТНОМ СРЕДСТВЕ

(RUS)

Производитель - Land Rover Ltd  
Официальный тип двигателя - LD  
модель - DEFENDER - от 1998

## СЦЕПНОЕ УСТРОЙСТВО - НЕСКОЛЬКО ЗНАЧЕНИЙ ВЫСОТЫ ДАННЫЕ

Класс соединений - F  
Номер сертификата транспортного средства - 8034  
(D Value) - 17.41 kN  
(S Value) - 250 кг  
Максимальная масса прицепа - 3500 кг (ПРИМЕЧАНИЕ! см руководство по определению полной массы автопоезда.)

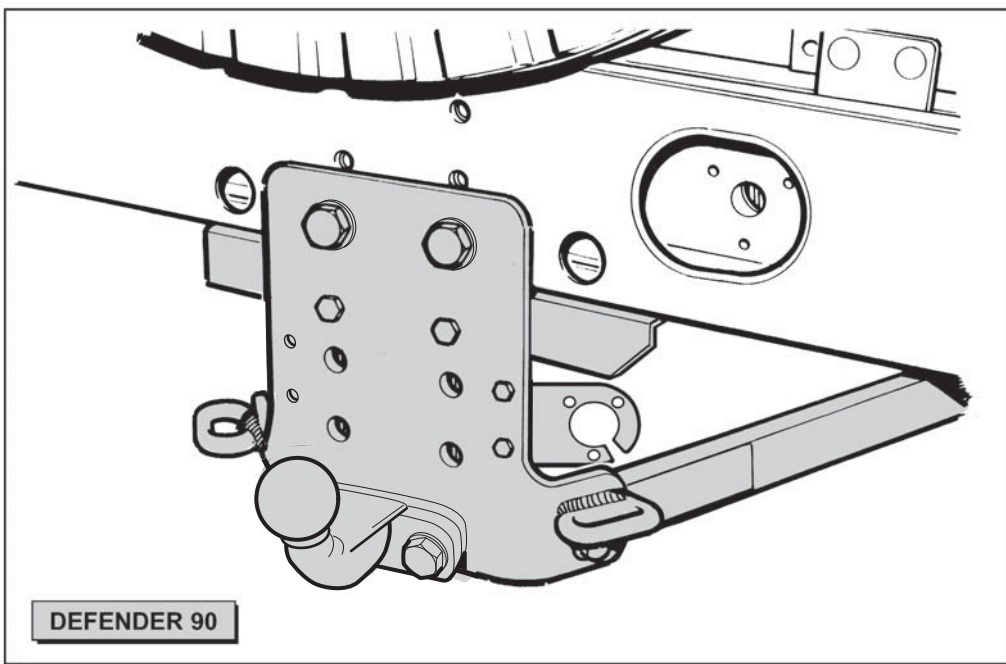

DEFENDER 90

